

Orientações Gerais

- 1) Este caderno consta de 40 questões objetivas assim distribuídas: 10 questões de Língua Portuguesa, 10 questões de Matemática, 06 questões de História, 06 de Geografia, 04 de Química, 04 de Física e uma redação.
- 2) Caso este caderno esteja incompleto ou tenha qualquer defeito, o candidato (a) deverá solicitar ao fiscal de sala que o substitua.
- 3) As respostas definitivas serão marcadas no cartão resposta, que só poderá ser preenchido com caneta preta ou azul.
- 4) Não poderá haver nenhuma rasura ou ser usado nenhum tipo de corretivo no cartão resposta.
- 5) Só existe uma (01) alternativa correta em cada questão.
- 6) Não é permitida consulta a livros, dicionários, apontamentos, apostilas, régua, calculadora ou qualquer outro material. Também não é permitido o uso de celular ou qualquer aparelho eletrônico.
- 7) Durante a prova o candidato (a) não deve levantar-se nem comunicar-se com outros candidatos (as).
- 8) A duração das provas é de 03 horas.
- 9) A desobediência a qualquer uma das recomendações constantes nas presentes instruções ou na escolha de rascunhos e de respostas poderá implicar na anulação das provas do candidato (a).
- 10) Ao terminar a prova, entregar o cartão resposta e a redação ao fiscal da sala, e em seguida assinar a folha de presença. O candidato poderá levar o caderno de respostas.

BOA PROVA !

Ensina a criança no caminho em que deve andar, e ainda quando for velho não se desviará dele” (Provérbios 22:6)

Língua Portuguesa

2
0
1
1

Texto para as questões de 1 a 4

MUNDO GRANDE (Carlos Drummond de Andrade)

Não, meu coração não é maior que o mundo.
É muito menor.

Nele não cabem nem as minhas dores.

Por isso gosto tanto de me contar.

Por isso me dispo,

por isso grito,
por isso frequento os jornais, me exponho
cruamente nas livrarias:
preciso de todos.

Sim, meu coração é muito pequeno.

Só agora vejo que nele não cabem os homens.

Os homens cá fora, estão na rua.

A rua é enorme. Maior, muito maior do que eu
esperava.

Mas também a rua não cabe todos os homens.

A rua é menor que o mundo.

O mundo é grande.

Tu sabes como é grande o mundo.

Conheces os navios que levam petróleo e livros,
carne e algodão.

Viste as diferentes cores dos homens,
as diferentes dores dos homens,
sabes como é difícil sofrer tudo isso, amontoar
tudo isso

num só peito de homem... sem que ele estale.(...)

Outrora escutei os anjos,
as sonatas, os poemas, as confissões patéticas.
Nunca escutei voz de gente.
Em verdade sou muito pobre.

Outrora viajei
países imaginários, fáceis de habitar,

ilhas sem problemas, não obstante exaustivas e
convocando ao suicídio

Meus amigos foram às ilhas.

Ilhas perdem o homem.

Entretanto alguns se salvaram e
trouxeram a notícia

de que o mundo, o grande mundo está
crescendo todos os dias,
entre fogo e amor.

Então, meu coração também pode crescer.

Entre o amor e o fogo,

entre a vida e o fogo,

meu coração cresce dez metros e explode.

– Ó vida futura! nós te criaremos.

Questão 1

Assinale a resposta que melhor explique por que o poeta afirma não ser o seu coração maior que o mundo (primeira estrofe):

- Uma rua qualquer é sempre maior que qualquer indivíduo (quarto verso da segunda estrofe).
- Os mares, navegados de grandes navios, configuram a enormidade do globo (terceira estrofe).
- Tendo viajado outrora por países e ilhas, o poeta constata o tamanho do universo (sétima estrofe).
- No coração do poeta nem sequer cabem as suas próprias dores (terceiro verso).
- Só agora o poeta vê que no seu coração não cabem os homens (segundo verso da segunda estrofe).

Questão 2

No trecho “Ilha sem problemas, não obstante exaustivas” (sétima estrofe), a locução grifada exprime ideia de:

- concessão
- condição
- causa
- modo
- dúvida

Questão 3

Os vocábulos MAIOR e MENOR (dois primeiros versos) são:

- adjetivos, no grau comparativo de superioridade.
- advérbios no grau normal.
- advérbios, no grau comparativo de superioridade.
- adjetivos, no grau superlativo.
- adjetivos, no grau comparativos de superioridade e inferioridade, respectivamente.

Questão 4

“Renascerão as idades submersas?” – Que função sintática exerce o termo grifado na oração?

- a) núcleo do objeto direto
- b) núcleo do objeto indireto
- c) núcleo do sujeito
- d) núcleo do predicado
- e) núcleo do complemento nominal

Texto para as questões de 5 a 8.

INVITATION AU VOYAGE (Mário Quintana)

Se cada um de vós, ó vós outros da televisão
– vós que viajais inertes
como defuntos num caixão –
Se cada um de vós abrisse um livro de poemas...
Faria uma verdadeira viagem...
Num livro de poemas se descobre de tudo, de
tudo mesmo!
– inclusive o amor e outras novidades.

Questão 5

Qual a função sintática do termo “ó vós outros da televisão”, encontrado no primeiro verso?

- a) aposto
- b) predicativo do sujeito
- c) objeto direto
- d) sujeito
- e) vocativo

Questão 6

“vós que viajais inertes / como defuntos num caixão”
O *que* destacado no trecho acima é corretamente classificado como:

- a) pronome relativo.
- b) interjeição.
- c) conjunção integrante.
- d) conjunção explicativa.
- e) pronome interrogativo.

Questão 7

“Se cada um de vós abrisse um livro de poemas...”
O se destacado no trecho acima é corretamente classificado como:

- a) conjunção subordinativa condicional.
- b) índice de indeterminação do sujeito.
- c) pronome pessoal do caso oblíquo.
- d) partícula apassivadora.
- e) conjunção subordinativa integrante.

Questão 8

Assinale a alternativa que apresenta palavra onde há erro no uso do acento gráfico (não deixe de considerar a recente Reforma Ortográfica).

- a) Eu sempre esperei um gesto heróico vindo de sua parte.
- b) A moça vestia uma jaqueta cáqui.
- c) Alguns cosméticos contêm elementos nocivos à pele.
- d) Eu não entendi o porquê de seus comentários.
- e) O velho palacete estava em ruínas.

Questão 9

“... beira do riacho, topei ... velha Margarida sentada numa pedra, lavando as canelas finas como gravetos.” (Graciliano Ramos)
“... anos raiou no céu fluminense uma nova estrela.” (José de Alencar)
“Talvez ... nordestina já tivesse chegado ... conclusão de que vida incomoda bastante, alma que não cabe bem no corpo, mesmo alma rala como ... sua.” (Clarice Lispector)

Assinale a alternativa cujas formas preenchem corretamente as lacunas.

- a) À / a / Há / a / à / a
- b) A / a / Há / a / à / a
- c) Há / à / À / à / a / à
- d) À / a / Há / a / a / a
- e) A / à / À / a / a / à

Questão 10

Por muitas horas ... pelas autoridades, sem que ... informações sobre o trem espacial que ... fretado.

Assinale a alternativa cujas formas preenchem corretamente as lacunas.

- a) esperou-se / existisse / havia
- b) esperou-se / existissem / haviam
- c) esperaram-se / existisse / havia
- d) esperaram-se / existissem / haviam
- e) esperaram-se / existisse / haviam

Matemática

Questão 11

Ônibus da linha 572 passam pelo Largo do Machado de 7 em 7 minutos. Se um ônibus passou às 15h 42min, quem chegar ao Largo do Machado às 18h 3min esperará quantos minutos pelo próximo ônibus?
a) 1 b) 2 c) 4 d) 5 e) 6

Questão 12

A soma dos inversos de dois números é 1. Se um deles é $\frac{7}{2}$, o outro é
a) $\frac{2}{7}$ b) $\frac{5}{7}$ c) $\frac{7}{5}$ d) $\frac{5}{3}$ e) $\frac{7}{2}$

Questão 13

Num exercício de tiro ao alvo, o número de acertos de uma pessoa A foi 40% maior do que B. Se A e B acertaram juntas 720 tiros, então o número de acertos de B foi:
a) 380. b) 320. c) 300. d) 220. e) 280.

Questão 14

Sobre as raízes reais da equação

$$x + \frac{32}{x} - 12 = 0, \text{ é verdade que}$$

- a) uma delas é o dobro da outra.
- b) têm sinais contrários.
- c) são maiores que 10.
- d) não são inteiras.
- e) são inexistentes.

Questão 15

Sejam x_1 e x_2 , as raízes da equação $10x^2 + 33x - 7 = 0$. O número inteiro mais próximo do número

$$5x_1 \cdot x_2 + 2(x_1 + x_2)$$

- a) - 33 b) - 10 c) - 7 d) 10 e) 33

Questão 16

Suponha definida a expressão a seguir

$$A = \frac{a^3 + 9a^2 + 27a + 27}{(a+3)^3} \text{ e } B = \frac{(a+3)(a^2 - 3a + 9)}{(a+3)^3}$$

Simplificando-se essa expressão, obtém-se

- a) $3a$ b) $(a^2 + 3a + 9)/(a - 3)$
- c) $(a - 3)/(a + 3)$ d) $(a + 3)/(a - 3)$ e) $a + 5$

Questão 17

A medida α de um ângulo é igual ao triplo da medida do seu suplemento. Nestas condições, $\tan \alpha$ é igual a
a) 1 b) $\frac{2}{2}$ c) 0 d) $-\frac{2}{2}$ e) - 1

Questão 18

As retas r_1 e r_2 são paralelas. O valor do ângulo α , apresentado na figura a seguir, é:

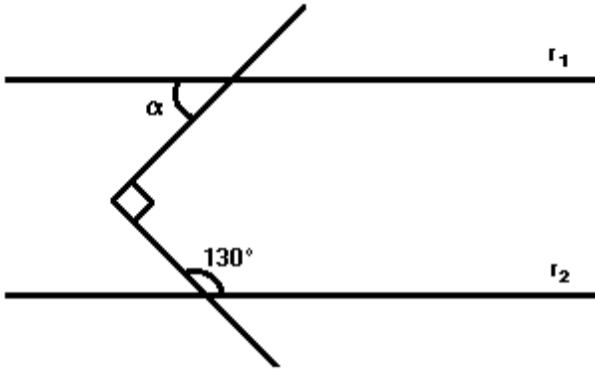

As retas r e s são interceptadas pela transversal t , conforme a figura. O valor de x para que r e s sejam paralelas é:

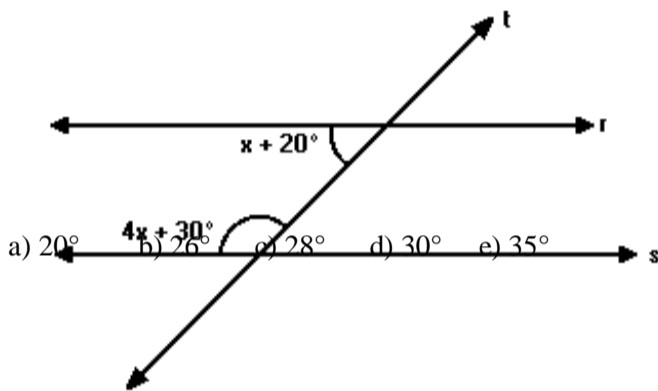

Questão 20

Uma escada de 2m de comprimento está apoiada no chão e em uma parede vertical. Se a escada faz 30° com a horizontal, a distância do topo da escada ao chão é de:
a) 0,5 m b) 1 m c) 1,5 m d) 1,7 m e) 2 m

História

2
0
1
1

Questão 21

(Unesp 1989) As obras do florentino Nicolau Maquiavel, apesar da interdição, tiveram ampla repercussão no decurso da Idade Moderna. No pensamento de Maquiavel:

- I - o processo político situava-se acima da moral.
- II - o Príncipe, para manter-se no poder, devia aprender a ser bom ou mau, conforme as necessidades.
- III - o Chefe político podia dominar a "fortuna" (conjuntura social e política) através da "virtú" (energia, resolução, talento).
- IV - o Monarca devia limitar-se aos rígidos limites religiosos impostos ao pensamento da época.
- V - o ideal republicano de governo está expresso em seus "Discursos".

Consideradas as proposições acima, assinale:

- a) se apenas a terceira e a quarta estiverem corretas.
- b) se todas estiverem corretas.
- c) se todas estiverem incorretas.
- d) se apenas a primeira, a segunda, a terceira e a quinta estiverem corretas.
- e) se apenas a quarta estiver correta.

Questão 22

(Fuvest 1985) O "Juízo Final", pintado no teto da Capela Sistina, e a "Divina Comédia" são obras, respectivamente, de autoria de:

- a) Rafael e Boccacio.
- b) Bernini e Shakespeare.
- c) Michelangelo e Dante Alighieri.
- d) Tiziano e Petrarca.
- e) Leonardo da Vinci e São Tomás de Aquino.

Questão 23

(Fuvest 1982) No processo de formação dos Estados Nacionais da França e da Inglaterra podem ser identificados os seguintes aspectos:

- a) fortalecimento do poder da nobreza e retardamento da formação do Estado Moderno
- b) ampliação da dependência do rei em relação aos senhores feudais e à Igreja
- c) desagregação do feudalismo e centralização política
- d) diminuição do poder real e crise do capitalismo comercial
- e) enfraquecimento da burguesia e equilíbrio entre o Estado e a Igreja

Questão 24

(Cesgranrio 1990) A Revolução Industrial Inglesa do século XVIII está ligada aos seguintes fatores:

- I - expansão do maquinismo com suas múltiplas aplicações na indústria;
- II - desenvolvimento tecnológico da agropecuária;
- III - surgimento das indústrias siderúrgica e petroquímica;
- IV - formação do proletariado urbano e sua organização em sindicatos e partidos políticos.

Assinale se estão corretas apenas:

- a) I e II
- b) I e III
- c) II e IV
- d) III e IV
- e) I e IV

Questão 25

(Mackenzie 2010) *“Morrer pela Pátria, pela Ideia! [...] Não, isso é fugir da verdade.*

Mesmo no front, matar é que é importante [...] Morrer não é nada, isso não existe. Ninguém pode imaginar sua própria morte. Matar é o importante.

Essa é a fronteira a ser cruzada. Sim, esse é um ato concreto de vontade. Porque aí você torna sua vontade viva na de outro homem.”

Da carta de um jovem voluntário da República Social Fascista, de 1943

A respeito do contexto em que se inserem as Grandes Guerras Mundiais do século XX, considere I, II e III a seguir.

I. Os conflitos econômicos, sociais e ideológicos entre as principais potências capitalistas, tanto no período anterior a 1914, quanto naquele que antecede à Segunda Guerra, levaram à disputa imperialista e à corrida armamentista.

II. Nas origens dos dois grandes conflitos mundiais, podemos identificar a intensificação da propaganda nacionalista e a formação de um sistema de alianças político-militares entre as nações imperialistas.

III. Nas duas guerras, o conflito armado entre as potências imperialistas, apesar do pesado custo em termos de vítimas, conseguiu solucionar os problemas econômicos, as divergências e os ressentimentos entre as nações beligerantes.

Desse modo,

- a) somente I está correta.
- b) somente II está correta.
- c) somente III está correta.
- d) somente II e III estão corretas.
- e) somente I e II estão corretas.

Questão 26

(Unemat 2010) Em outubro de 2009, completou 80 anos uma das maiores crises da economia capitalista conhecida como “Queda da Bolsa de Nova Iorque de 1929”, cujas implicações tiveram proporções globais.

A partir dessa informação, assinale a alternativa **incorreta**.

- a) Na União Soviética, a crise de 1929 teve um impacto avassalador, impedindo que este país colocasse, em prática, o seu programa de rápida industrialização e estabilidade econômica.
- b) Esta crise reduziu drasticamente os empréstimos norte-americanos e com isso agravou ainda mais a situação dos países europeus que estavam se recuperando dos excessivos gastos com a I Guerra Mundial.
- c) Os países da América Latina como o Brasil, que dependiam da exportação de matérias-primas e alimentos, reduziram fortemente o seu comércio com os países industrializados.
- d) Nos Estados Unidos, com a crise, a economia foi reduzida pela metade e o número de desempregados teve um aumento expressivo.
- e) Na Europa, a crise de 1929 fortaleceu e, ao mesmo tempo, favoreceu os grupos políticos que combatiam e defendiam os regimes totalitários.

Geografia

2
0
1
1

Questão 27

O 'tsunami' que matou, em dezembro de 2004, muitos milhares de habitantes de países banhados pelo Oceano Índico já estava quase esquecido quando, em final de maio de 2006, um forte tremor de terras na ilha de Java (Indonésia) fez novas vítimas, que chegam a cerca de 5 mil mortos.

Os dois fenômenos, tsunamis e terremotos,

- estão relacionados às estruturas geológicas cristalinas, predominantes na região.
- representam ocorrência comum nas regiões situadas no centro de uma placa tectônica.
- resultam dos desequilíbrios geotérmicos que ocorrem no núcleo, parte central da Terra.
- demonstram que os epicentros, locais de formação dos tremores, estão concentrados no hemisfério Sul.
- têm origens semelhantes, pois ocorrem devido à movimentação das placas tectônicas.

Questão 28

Um navio que, navegando pelo Atlântico, cruza o Trópico de Câncer e segue do norte para o sul, de tal forma que, observando-se no mapa, a trajetória percorrida é representada como uma reta.

Esse percurso descrito no enunciado revela que o navio...

- Seguirá passando por latitudes cada vez maiores até cruzar a linha equatorial.
- Estará modificando constantemente a latitude, porém permanece na mesma longitude.
- Estará se aproximando cada vez mais do meridiano de origem.
- Estará navegando pelas águas do hemisfério austral.
- Estará se distanciando cada vez mais do círculo polar ártico.

Estão corretas as afirmações:

- I, II e IV.
- I, III e V.
- II e III.
- II e V.
- III, IV e V.

Questão 29

A nova doutrina de segurança norte-americana altera drasticamente o ordenamento político iniciado com o fim da Segunda Guerra Mundial e define (...) um estilo de exercício hegemônico fronteiro à coerção (...). Com a disposição de usar a força de forma unilateral e preventiva, os Estados Unidos tentam transformar sua soberania em valor absoluto, marginalizando os países com quem dividiam - ainda que formalmente - as responsabilidades pela regulação sistêmica mundial.

(DUPAS, G. A nova doutrina de segurança internacional dos Estados Unidos e os impasses na governabilidade global. In: SANTOS, T. et alii. (org.) Os impasses da globalização - hegemonia e contra-hegemonia. São Paulo: Loyola, 2003.)

BRASIL VAI GASTAR MAIS EM PORTOS PARA GARANTIR SEGURANÇA DOS EUA

WASHINGTON. O Brasil terá de gastar milhões de dólares para garantir a segurança dos americanos nos EUA. A campanha antiterrorismo do presidente George W. Bush vai obrigar o governo brasileiro a equipar seus dois principais portos - o de Santos e o do Rio - com aparelhos capazes de detectar se cargas destinadas ao Tio Sam estão contaminadas com produtos químicos ou biológicos ou, se em meio a elas, foram também empacotadas armas de destruição em massa. Todo o trabalho será monitorado por agentes americanos que passariam a residir no país. (...) Trata-se da chamada "política de extensão de fronteiras", com a qual o presidente Bush passou a considerar que os pontos de saída de outros países passaram a fazer parte limítrofe do território americano.

(Adaptado de PASSOS, J. M. O Globo, 08/09/2003.)

A correlação entre estes textos evidencia que o novo papel assumido pelos Estados Unidos na ordem mundial de poder é expresso, principalmente, por:

- ampliação da importância dos blocos econômicos sob a sua hegemonia
- subordinação territorial das demais nações às suas decisões estratégicas
- imposição aos países aliados de gastos elevados com reforma administrativa
- combate ao terrorismo globalizado com a formação de pactos entre países amigos
- liderança econômica mundial e abertura de suas fronteiras aos imigrantes de países pobres.

Questão 30

A idéia da Europa como uma unidade política e econômica tem pelo menos um século de existência, mas foi apenas a partir da assinatura do Tratado de Roma, em 1957, que essa proposta começou a se consolidar. De acordo com o cumprimento desse Tratado, está correta a alternativa:

- a) apenas facilitou e aumentou suas importações e exportações e impediu uma maior subordinação da Europa aos Estados Unidos
- b) garantiu a livre circulação de mercadorias, serviços e pessoas entre os seus membros, eliminando todos os obstáculos alfandegários ou não, que impediam o livre comércio
- c) criou um Mercado Comum para o carvão, o ferro e o aço por meio de acordos relativos aos preços e às taxas de transporte entre os países membros
- d) reforçou a integração europeia através da união monetária (moeda única) e de um sistema único de defesa
- e) exigiu que os Estados da União Europeia colocassem em prática o "pacto de estabilidade e crescimento". E, em relação ao recebimento de novos membros, indicou que apenas a Polônia, a Hungria e a República Tcheca têm chances reais de serem admitidas entre 2002 e 2005

Questão 31

A China vem expandindo sua economia e ampliando suas relações para além de suas fronteiras. Há poucos anos, ela ingressou na Organização Mundial do Comércio (OMC), submetendo-se às regras do comércio internacional.

Assinale a alternativa correta em relação a essa temática.

- a) A partir do processo de abertura econômica, a maioria da população chinesa passou a viver em áreas urbanas e a possuir renda per capita semelhante à de vários países desenvolvidos.
- b) Entre os principais produtos brasileiros exportados à China, destacam-se aparelhos de ótica e precisão e componentes eletrônicos.
- c) A parceria sino-brasileira ampliou-se quando foi acertado um dos mais importantes projetos na área técnico-científica entre os dois países: o desenvolvimento de satélites de rastreamento de recursos naturais.
- d) O crescimento econômico chinês obtido nos últimos anos coincidiu com a abertura política, já que aumentou o número de partidos políticos e o país se tornou uma república democrática.
- e) Apesar de a China ser uma das dez maiores economias do planeta, seu Produto Interno Bruto (PIB) depende quase que exclusivamente do setor primário.

Questão 32

Sobre o continente africano, é falso afirmar que :

- a) na maioria dos países da África subsaariana, a pobreza é uma herança do colonialismo.
- b) as crises agudas de fome que vêm atingindo países africanos nas últimas décadas coincidiram com circunstâncias climáticas (secas prolongadas) ou políticas adversas (guerras civis ou conflitos separatistas), ou com uma combinação das duas.
- c) a difusão descontrolada da AIDS (pessoas portadoras do vírus do HIV) na África, funciona como uma bomba social: destrói os núcleos familiares que desempenham funções vitais na reprodução das sociedades.
- d) as receitas decrescentes das exportações e as necessidades de importações cada vez maiores, geram desequilíbrios profundos na balança comercial das nações africanas.
- e) o endividamento externo diminuiu em todo o continente africano.

Física

Questão 33

A primeira lei de Newton fala sobre;

- a) ação e reação
- b) velocidade variável
- c) aceleração
- d) Inércia
- e) nra

Questão 34

Trabalho é a relação entre:

- a) Força e velocidade
- b) Força e distância
- c) velocidade e massa
- d) velocidade e distância
- e) nra

Questão 35

Um carro está a 20 m/s e muda sua velocidade para 108 Km/h, em 4 s. Sua aceleração média foi de :

- a) 54 km/h²
- b) 30 m/s
- c) 22 km/h²
- d) 2,5 m/s²
- e) nra

Questão 36

Uma pessoa ergue uma caixa de 8,0 kg, a partir do repouso, usando uma polia, como se mostra na figura. Sabe-se que o fio suporta uma tensão máxima de 96 N. No local do evento, a aceleração da gravidade é $g = 10 \text{ m/s}^2$. Podemos concluir, portanto, que:

- a) a intensidade máxima da força aplicada será de 80 N.
- b) a intensidade mínima da força aplicada deverá ser de 96 N.
- c) a máxima aceleração com que a caixa deverá ser erguida tem módulo de $2,0 \text{ m/s}^2$.
- d) a caixa somente deverá ser erguida em movimento uniforme.
- e) qualquer que seja o movimento de subida, o fio não vai arrebentar, pois ele suporta uma tensão de até 96 N e a caixa pesa apenas 80 N.

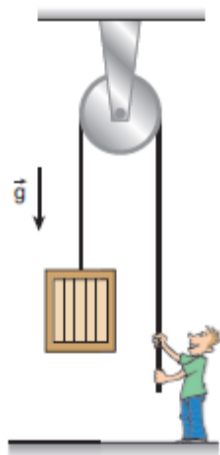

Questão 40

O átomo pode perder elétrons e assim ficar com mais cargas positivas do que negativas. Ou pode ganhar elétrons, neste caso fica com carga total negativa.

Assinale a alternativa abaixo, cujo elemento pode se transformar em um ânion trivalente:

- a) Fósforo;
- b) Cálcio;
- c) Hidrogênio;
- d) Flúor;
- e) Oxigênio.

Redação

2
0
1
1

A seguir, são apresentados dois temas. Examine-os atentamente, escolha um deles e elabore um texto dissertativo, no qual você exporá suas ideias a respeito do assunto.

OBSERVAÇÕES:

- O texto deve ter um título;
- O texto deve ser escrito na modalidade padrão da norma culta da língua portuguesa;
- O texto não deve ser escrito em forma de poema (versos), ou narração/descrição;
- O texto deve ter, no mínimo, 20 e, no máximo, 30 linhas escritas;
- Procure ser original. Não utilize em sua dissertação cópias de textos da prova nem de parágrafos que introduzem os temas para a redação.

TEMA 1

Leia o texto abaixo:

“O ser humano está, hoje em dia, fascinado pela possibilidade de comprar mais, melhor, e acima de tudo coisas novas, impulsionado pela propaganda visual. O ato de comprar e consumir converteu-se numa finalidade compulsiva e compulsória. É melhor ter do que ser. Originalmente, a compra destinava-se a proporcionar aos homens um melhor padrão de vida. O consumo era um meio para atingir um fim: a felicidade. Agora, tornou-se um fim em si mesmo. Compra-se pelo simples prazer aquisitivo e não mais pela utilidade ou necessidade do bem.” (Hermantina Machado de Campos)

- Escreva uma dissertação objetiva sobre o seguinte tema:

Os desejos criados pela propaganda no mundo moderno

TEMA 2

Menino devolve bolsa e dá exemplo de cidadania

Moradores do interior de SP viveram momentos de orgulho graças a um menino de onze anos. Wesley Ramos mostrou, na prática, o que deve ser feito quando uma pessoa encontra algum objeto que não é dela.

Cesar Barroso - Capela do Alto, SP

Wesley Momesso Ramos, 11 anos, saiu a procura de latinhas de alumínio para vender e ajudar a família. Encontrou no chão a bolsa que caiu do porta-malas de um carro. O garoto não teve dúvidas.

"Meus amigos disseram para abrir a bolsa e repartir o que tinha. Eu disse que não, que ia levar para as guardas para achar o dono, porque ele devia estar por aí", diz o garoto.

O exemplo vem de uma casa simples onde vive o casal de agricultores e cinco filhos. "Eu falo pra eles que se aparecer com algo que não é dele eu vou querer saber de onde é e vou querer devolver", fala a mãe do garoto, Solange Ramos.

Quando Ivo Ferreira Machado recebeu a bolsa, a surpresa... Tudo estava lá: mp4, relógio, cordões de ouro. "Eu falei para ele: essa atitude sua é muito importante e isso vai fazer a diferença na sua vida", diz.

O gesto do garoto não foi reconhecido somente pelo dono da bolsa. A prefeitura de Capela do Alto parou, por alguns minutos, para homenagear Wesley e a família dele.

No gabinete do prefeito troféu, diploma, flores, emoção. A professora agradeceu o exemplo do aluno. "A gente passa anos ensinando e de repente a gente aprende com o aluno", comenta Jeane Gomes.

Depois da homenagem pai, mãe e filhos voltaram para casa mais felizes. "Eu fiquei emocionado, foi um dia com muita felicidade", finaliza Wesley.

www.g1.globo.com

- A partir da notícia lida, faça uma dissertação objetiva, ou seja, em 3ª pessoa, sobre o seguinte tema: **A honestidade é uma obrigação ou, de fato, deve ser assunto de jornal?**

Nome: _____
(LETRA DE FORMA)

ASSINATURA

- 1. _____
- 2. _____
- 3. _____
- 4. _____
- 5. _____
- 6. _____
- 7. _____
- 8. _____
- 9. _____
- 10. _____
- 11. _____
- 12. _____
- 13. _____
- 14. _____
- 15. _____
- 16. _____
- 17. _____
- 18. _____
- 19. _____
- 20. _____
- 21. _____
- 22. _____
- 23. _____
- 24. _____
- 25. _____
- 26. _____
- 27. _____
- 28. _____
- 29. _____
- 30. _____